

		CERTIFICADO DE CALIDAD (INFORME DE ENTREGA) Doc.07.04.01 Ed.1	Nº 1	HOJA Nº	1
				Nº HOJAS	1

CLIENTE		FECHA: 13/02/03	ALBARAN	
ARTICULO	BOBINA TOROIDAL 100 uH		Nº PEDIDO	
REFERENCIA	CM100015	COD. PT-687	CANTIDAD	

CERTIFICA QUE LA PRESENTE ENTREGA, HA SIDO FABRICADA CON LOS MATERIALES Y ESPECIFICACIONES INDICADAS POR EL CLIENTE, Y CONTROLADA BAJO LA NORMA MIL-STD-105D	DATOS DE CONTROL (MIL-STD-105D)				
	INSPECCION	OK	DEFECTOS	CRITICO	OK
	NIVEL	100%		MAYOR	OK
	TAMAÑO MUESTRA			MENOR	OK

PARAMETROS	VALOR NOMINAL	VALOR REAL DE LAS MUESTRAS		
		1	2	3
INDUCTANCIA	100 µH			
<i>I(A) CORRIENTE</i>	<i>1,5</i>			
Rs				
Rcu				

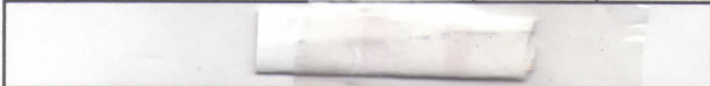

MATERIALES UTILIZADOS	
NUCLEO	POLVO HIERRO T051-16K3
HILO	Cu esmaltado 0,50 mm G-1 soldable
	<i>0,50</i>

ENSAYOS	
FRECUENCIA DE PRUEBA	10 kHz
TENSIÓN DE PRUEBA	250 mV
CONDICIONES	18 °C
INSTRUMENTO	LCR METER HP-4284A

MEDIDAS MECANICAS	VER PLANO
DISTANCIA ENTRE TERMINALES	VER PLANO
CONEXIONES Y SOLDADURAS	VER PLANO
ACABADO TERMINALES	ESTAÑADOS
BARNIZADO Y ENCAPSULADO	BARNIZADO
MARCAJE	NO
ACABADO GENERAL	OK

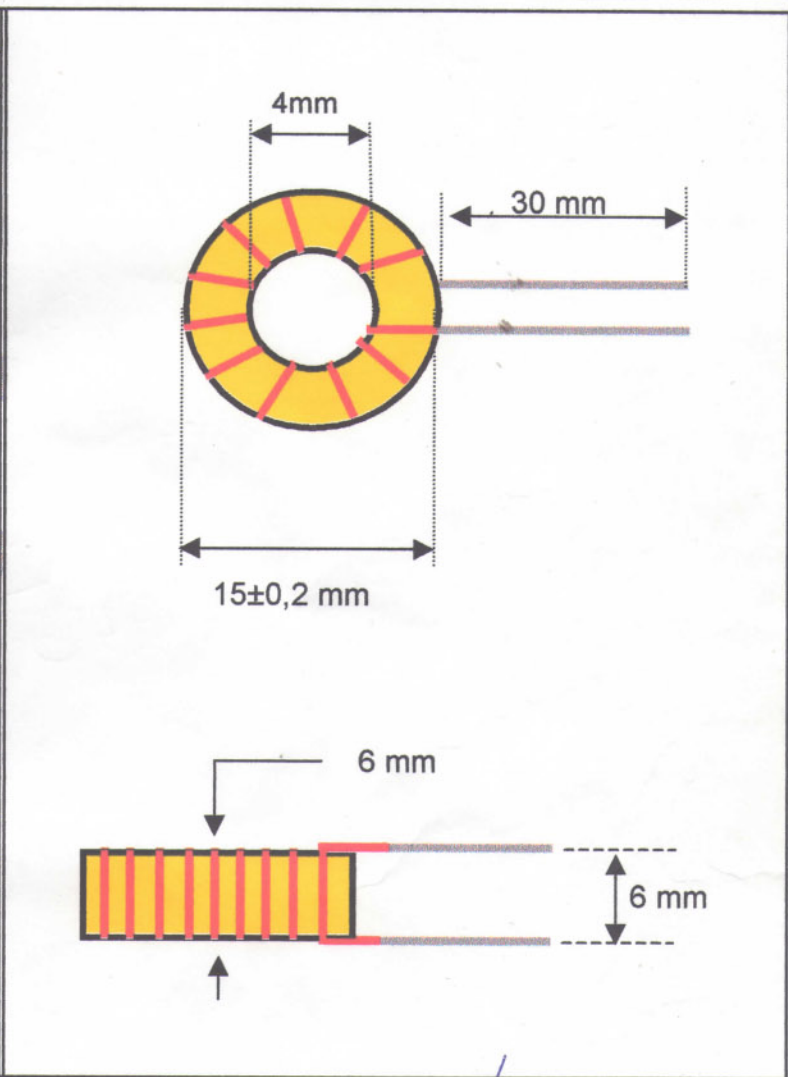

OBSERVACIONES	VERIFICADO POR: José A. López	FECHA Y SELLO
	C. DE CALIDAD	13/02/03
	Vº Bº:	